



Cert. No. LRQ 0963008

ISO 9001

# spirax sarco

TI-P157-05

ST Issue 4

## 喷枪、软管和软管支架

### 喷枪

#### 简介

斯派莎克喷枪的设计用于热水或冷水清洗的洗涤软管上。当松开扳机，水流停止，从而可以节省热水成本的60%。

#### 口径

1/2"喷枪具有7/16"口径，用于1/2"热水站。

3/4"喷枪具有9/16"口径，用于3/4"热水站。

#### 连接

喷枪上有1/2"NPT内螺纹，可以与装在软管上旋转接头连接。

#### 限制条件

本体设计条件	PN25
最大设计温度	100°C
最大工作压力	10 bar g
最大工作温度	100°C

#### 材质

序号	部件	材质
1	隔热盖	橡胶
2	枪体	黄铜
3	活塞	不锈钢
4	手柄	涂尼龙黄铜
5	弹簧	不锈钢
6	连接件	黄铜
7	活塞密封环	橡胶
8	垫片	Klingerit
9	'O'型圈	橡胶
10	软管	增强EPDM
11	软管保护套	橡胶
12	软管支架	不锈钢

#### 订购

例：1-斯派莎克1/2"喷枪。

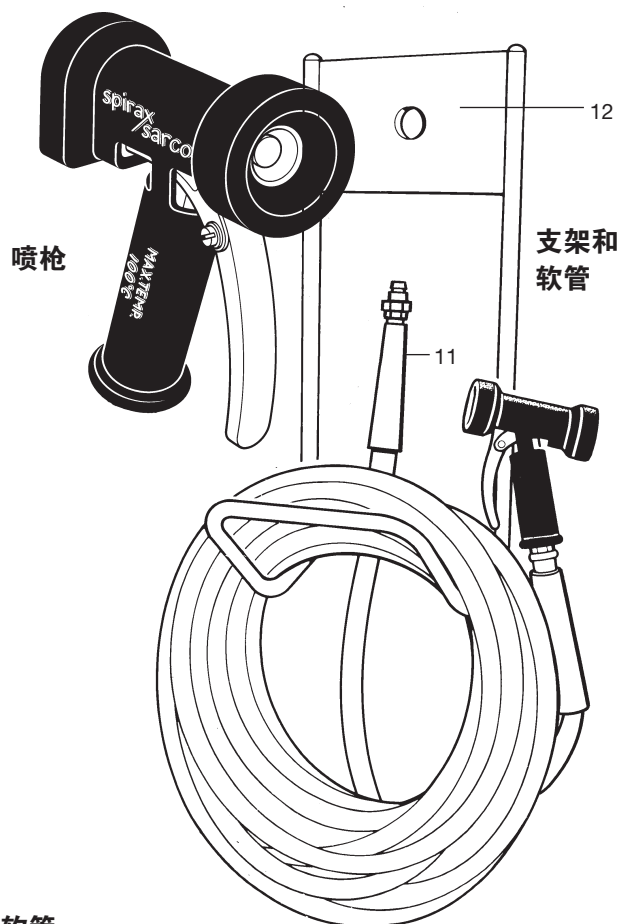
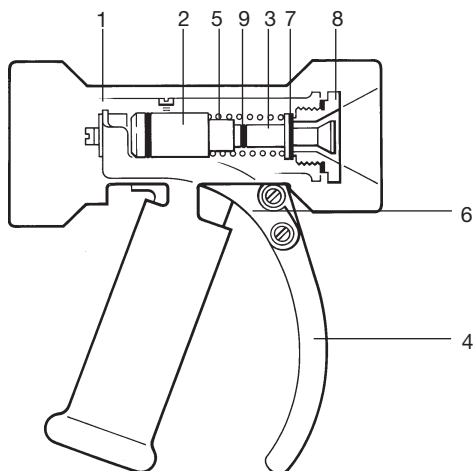

### 软管

#### 简介

斯派莎克软管适用于输送蒸汽、热水和冷水。清洗牛奶的蒸汽软管用于蒸汽时可达170°C。

#### 口径

1/2" × 20m软管配有1/2"旋转接头。

3/4" × 20m软管配有3/4"旋转接头。

#### 连接

软管上有1/2"NPT的外锥管螺纹可连接到喷枪上，连接步骤参见安装和维修指南IM-P157-03。

#### 限制条件

最大工作压力	7 bar g
热水最大工作温度	95°C

#### 订购

例：1-斯派莎克1/2" × 20m软管配有旋转接头和软管护套。

**喷枪**

尺寸/重量 (近似) mm/kg

A	B	C	重量
140	200	55	0.9

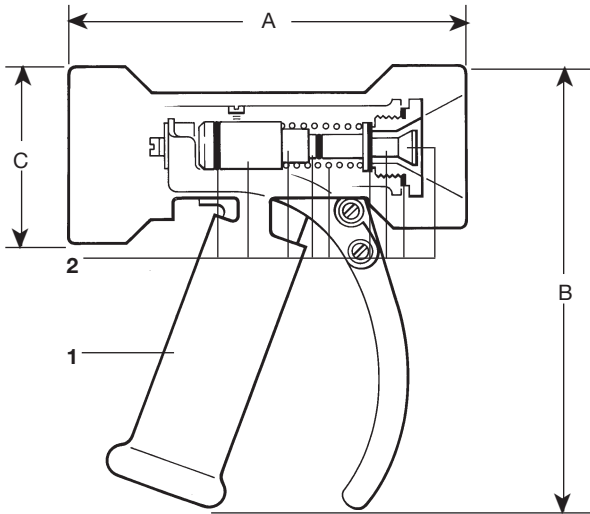

**备件**

隔热盖组件	枪体盖	1
内件组件	针形阀, 喷枪, 弹簧	2
软管接头 1/2" 和 3/4"		

**操作**

1. 如需要较大的喷射范围, 轻扣扳机使之部分开启
2. 如需强烈的喷射, 扣扳机使之全开
3. 放开扳机, 将切断水流

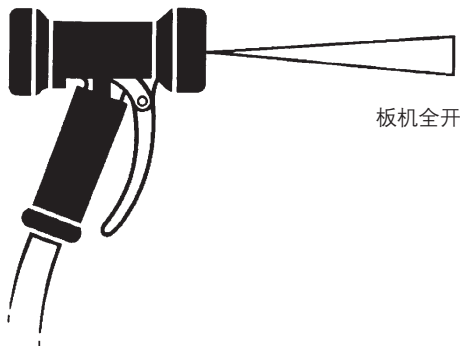
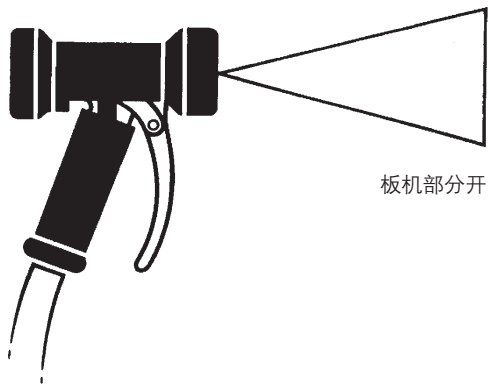

**支架**

尺寸/重量 (近似) mm/kg

口径	A	B	C	D
1/2", 3/4"	272	648	102	272

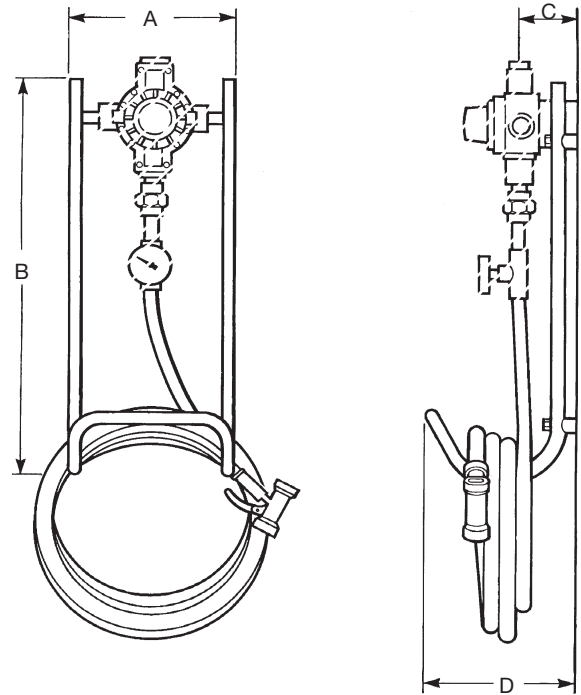

**3/4" 混合站流量**

