



Cert. No. LRQ 0963008

ISO 9001

spirax sarco

TI-P402-81
 AB Issue 5

LP31 液位感应器

A

简介

斯派莎克LP31液位感应器与斯派莎克LC3050液位控制器一起，用于实现蒸汽锅炉和其它容器的高精度自监测高液位报警功能。感应器通常直接安装在锅炉上，并有保护管保护。在规则允许条件下，也可安装在锅外的控制水筒中。LP31的探头有三种不同长度，并在安装前切割至所需长度。

在正常工作下，探头在液位上方，对地形成高电阻。当液位上升与探头接触时，对地电阻降低，触发控制器内的报警继电器，给出报警信号和报警声。

LP31的设计使探头和连线由控制器检测，并在一旦出现故障时发出报警信号。

LP31也可与LC1350型控制器一起，用作简单的（非自监测型）高或低水位感应器。

随LP31一起提供一个DIN43650导线插头和PG11电缆压盖。

探头长度 mm (英寸)

500(19.7), 1 000(39.4), 1 500(59)

限制条件

最大锅炉压力	32 bar g	(464 psi g)
最高温度	239°C	(462°F)
最高环境温度	70°C	(158°F)
最大感应器导线长度	50米	(164 ft)
导线插头密封等级	IP65	
最小电导率	LC1350	1 mS/cm或1 ppm
	LC3050	30 mS/cm或30 ppm

材质

序号	部件	材质
1	插头	聚酰胺, 玻璃填充
2	平垫圈	硅橡胶
3	感应器接头	聚酰胺, 玻璃填充
4	外层	奥氏体不锈钢
5	铭牌	聚碳酸酯
6	本体	奥氏体不锈钢BS EN 10088-3 (1.4306)
7	探头套	PTFE
8	探头	奥氏体不锈钢 ASTM A276 316L

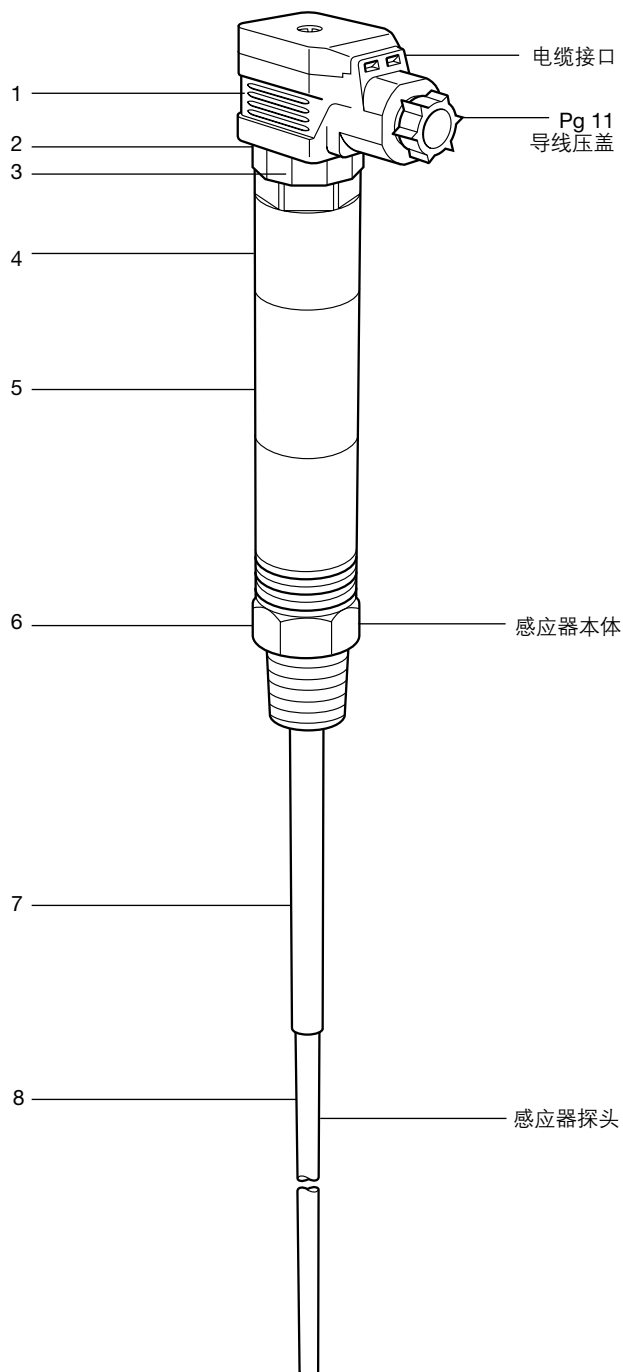

尺寸(近似) mm(英寸)

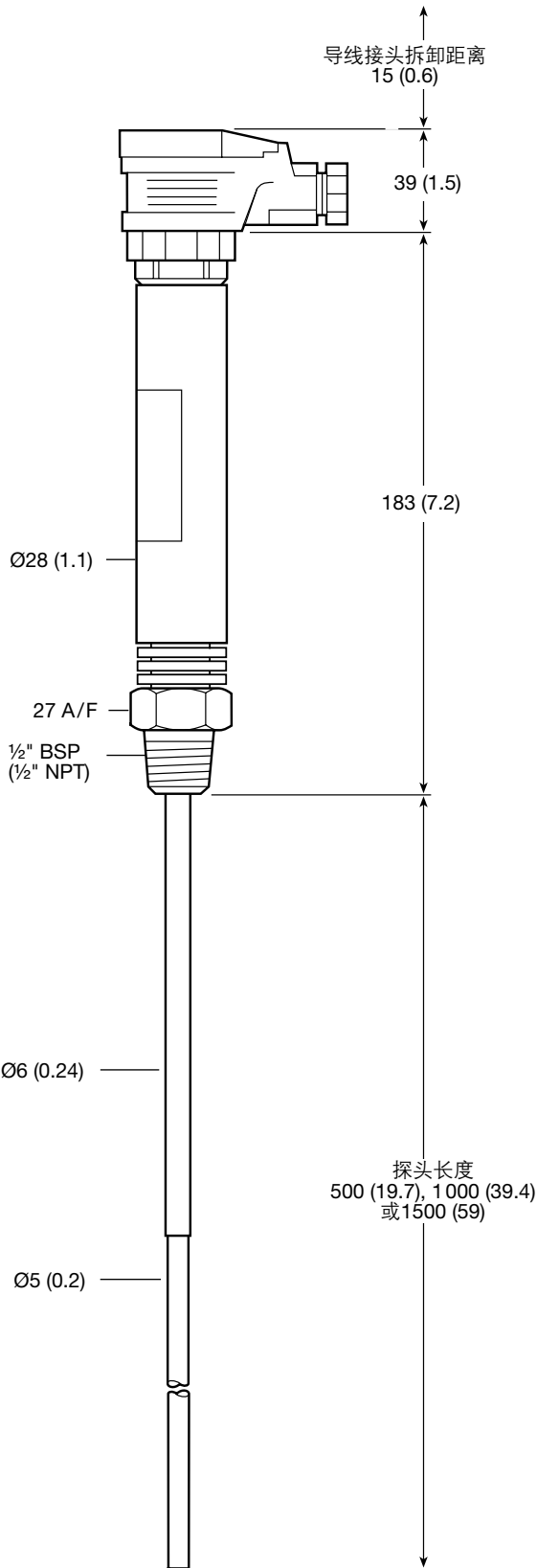

注意

所有的锅炉的水位和报警控制系统都需要进行常规的测试和检验。具体的说明请参考其它的相关资料。

安装

本文件不包括系统安全安装足够的信息，详见随产品提供的安装维修指南。

安装前，需将LP31探头切割至所需长度。

如装在室外应有风雨防护。

安装时，用PTFE密封带将LP31安装在1/2" BSP螺纹接口。

产品说明

单探头、高精度、自监测型高位报警感应器LP31，所有全焊部件为奥氏体不锈钢/PTFE感应器套，DIN43650导线插口，Pg11导线压盖。安装时切至所需长度，连至相应的斯派莎克控制器。

订购说明

例：1-斯派莎克LP31感应器，探头1000mm。

重量 (近似) in kg (lb)

探头长度	500 mm	1000 mm	1500 mm
重量	0.51 (1.1)	0.59 (1.3)	0.67 (1.5)