

## M10V型球阀

### 螺纹、承插焊、平焊和法兰型

#### 安装维修指南

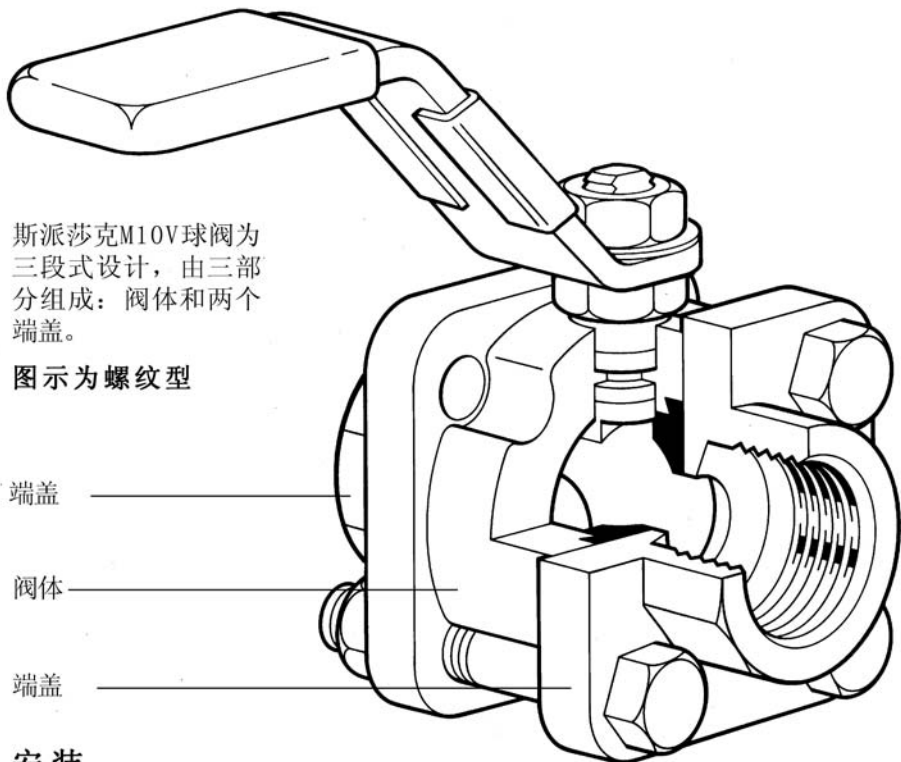

斯派莎克M10V球阀为三段式设计，由三部分组成：阀体和两个端盖。

图示为螺纹型

端盖

阀体

端盖

### 安装

尽管该阀门的结构相当完善，管路对中不佳和/或管路长度不正确而引起的拉伸会对阀门产生不利影响，必须避免。特别注意正确的管路对中性，保证管路和阀门处于同一轴上。阀门用于开关应用，可双向流动。用于蒸汽系统时：

1. 在阀门上游布置排水点。
2. 缓慢打开阀门，避免水锤。

**承插焊和平焊型阀门**  
在焊接前，必须：

1. 从阀体上将端盖卸下。
2. 取下PTFE阀座。
3. 将端盖焊接在管路上。
4. 装上PTFE阀座。
5. 重新装配。

### 安全要点

在拆卸和调试前，确认管路中没有介质流动。或管路被切断，或流体的流动被中断。在拆卸阀门前，管路中的流体必须被排放掉。

## 维修

### 简介

无需将整个球阀从管路上拆卸下来，即可进行维修工作。取下上方的两个螺栓和螺母（13, 14），松开下方的两个。整个阀体组件可取下，并装上新部件。

### 法兰型阀门

整个法兰型阀门必须从管路上取下才可进行维修，取下四个螺母（14），整个阀体即可取下并装上新部件。

### 更换阀座

1. 按以上步骤取下阀体。
2. 取下阀座（5）。
3. 安装新阀座，将阀座压入阀体位置。

### 更换阀杆密封

1. 按上述步骤取下阀体。
2. 取下螺母（8）和（8A）。
3. 更换阀杆密封（6）。

### 重新装配

按以上步骤的相反顺序重新装配。

### 备件

可供备件以实线表示，以虚线表示的部件不提供备件的备件。

### 可供备件

阀座和阀杆密封组件	5, 6
-----------	------

### 订购备件

按上表订购备件，并注明球阀的口径和类型。

**例：**1-1/2" M10V2FB球阀的阀座和阀杆密封组件。

### 推荐拧紧力矩 螺栓和螺母

序号	口径	N m
13	1/4", 3/8", 1/2" RB	13
	1/2" FB, 3/4" RB	13
	3/4" FB, 1" RB	30
14	1" FB, 1 1/4" RB	30
	1 1/4" FB, 1 1/2" RB	40
	1 1/2" FB, 2" RB	57
	2" FB, 2 1/2" RB	75

### 阀杆螺母

序号	口径	N m
8A	1/4", 3/8" RB	4.1-5.4
	1/2", 3/4" RB	5.4-8.1
	3/4" FB, 1" RB	10.8-13.5
	1" FB, 1 1/4" RB	17.5-20.3
	1 1/4" FB, 1 1/2" RB	17.5-20.3
	1 1/2" FB, 2" RB	17.5-20.3
	2" FB, 2 1/2" RB	40-47

