

## M10H ISO球阀

### 螺纹、承插焊、平焊型

#### 安装维修指南

斯派莎克M10H ISO三段式球阀由三部分组成：阀体和两个端盖。

图示为螺纹型

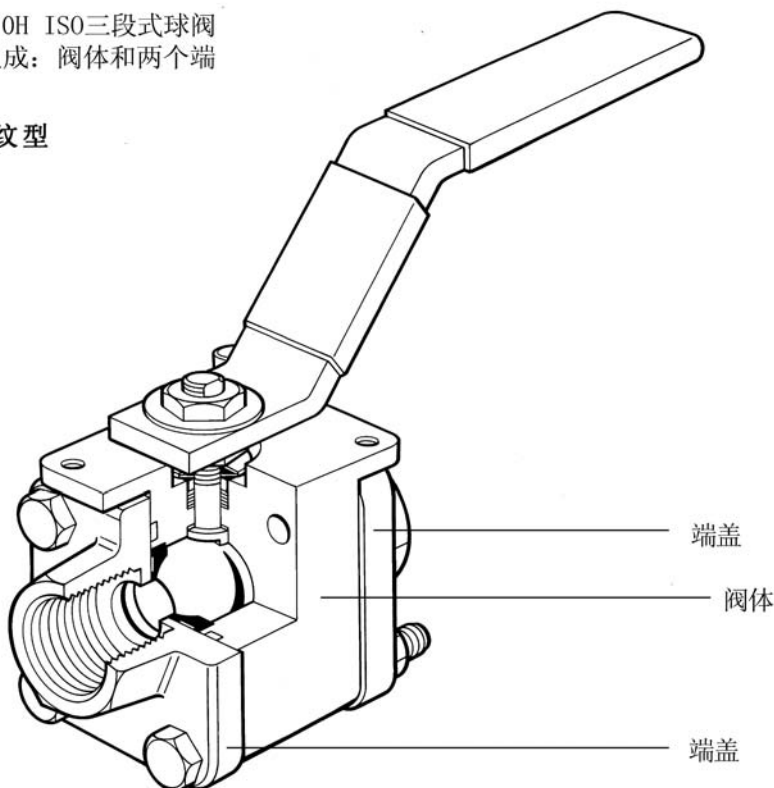

### 安装

尽管该阀门的结构相当完善，管路严重对中不佳和/或管路长度不正确而引起的拉伸会对阀门产生不利影响，必须避免。特别注意正确的管路对中性，保证管路和阀门处于同一轴上。阀门用于开关应用，可双向流动。用于蒸汽系统时：

1. 阀门上游安装疏水阀。
2. 缓慢打开阀门，避免水锤。

### 承插焊和平焊型阀

在焊接前，必须：

1. 从阀体上将端盖卸下。
2. 取下PTFE阀座。
3. 将端盖焊接在管路上。
4. 装上PTFE阀座。
5. 重新装配。

### 安全要点

在拆卸和调试前，确认管路中没有介质流动。管路在某处被截止，或者流体的流动被中断。在拆卸阀门前，管路中的流体必须被排放掉。

## 维修

### 简介

无需将整个球阀从管路上拆卸下来，即可进行维修工作。取下四个螺栓（18）和螺母（19），整个阀体组件可取下，并装上新部件。在重新组装前必须更换石墨阀杆密封和阀体垫圈（16，17）。

### 更换阀座

1. 按以上步骤取下阀体。
2. 取下阀座（5）。
3. 安装上新阀座和阀座密封，将阀座压入阀体的安装位置。

### 更换阀杆密封

1. 按上述步骤取下阀体。
2. 取下螺母（10，10A），两个贝氏垫圈（9）。
3. 更换阀杆密封（6，7）。

### 更换阀盖垫圈

1. 取下阀体时，即可取下阀盖垫圈（17）。
2. 安装新的阀盖垫片，并将其压入阀体的安装位置。

### 重新装配

按以上步骤的相反顺序重新装配。螺栓和螺母（18，19）应当用表中所示的最大力矩拧紧。

## 备件

可供备件以实线表示，以虚线表示的部件不提供备件的备件。

### 可供备件

阀座，阀杆密封，阀座密封组件和阀盖垫圈  
5, 6, 7, 16, 17

## 如何订购备件

按上表订购备件，并注明球阀的口径和类型。

例：1-1/2" M10H2FB ISO球阀的阀座，阀杆密封，阀座密封组件和阀盖垫圈。

## 推荐拧紧力矩

### 螺栓和螺母

序号	口径	N m
13	1/4", 3/8", 1/2" RB	13
	1/2" FB, 3/4" RB	13
	3/4" FB, 1" RB	30
14	1" FB, 1 1/4" RB	30
	1 1/4" FB, 1 1/2" RB	40
	1 1/2" FB, 2" RB	57

### 阀杆螺母

序号	口径	N m
10A	1/4", 3/8", 1/2" RB	5.4 - 8.1
	1/2", 3/4" RB	5.4 - 8.1
	3/4" FB, 1" RB	17.5 - 20.3
	1" FB, 1 1/4" RB	34 - 40
	1 1/4" FB, 1 1/2" RB	34 - 40
	1 1/2" FB, 2" RB	34 - 40

