



PA420 Pré-amplificador

Descrição

O pré-amplificador PA420, usado com a sonda de capacitância da Spirax Sarco, é um transmissor (4 - 20 mA) de nível, alimentado por loop (dois cabos). Ele amplifica a capacitância medida e a converte para uma saída de 4 a 20 mA proporcional ao nível de líquido. É compatível com os controladores/transmissores de entrada de corrente da Spirax Sarco.

O pré-amplificador consiste de um corpo em aço inoxidável austenítico tubular, o qual é rosqueado na parte superior da sonda, e tem um conector Tipo A EN 175301-803 (DIN 43650)/ISO 4400 com prensa cabos Pg 11. O PA420 tem dois botões e iluminação colorida dupla (vermelha e verde) para uso durante a colocação em serviço.

Principais características:

- Compacto e rigidamente montado.
- Pode ser removido/substituído sem perturbar a sonda.
- Sem necessidade de manutenção.
- Adequado para todos os comprimentos de sonda (370 - 1500 mm).

Aprovações:

- TÜV, VdTÜV-Merkblatt, Wasserstand 100 - 2017.
- Diretiva de compatibilidade eletromagnética 2014/30/UE.

Atenção:

A sonda não é adequada para instalação externa sem proteção ambiental adicional.

Condições de limitação

Faixa de temperatura ambiente	0 - 70 °C
Grau de poluição	3
Condutividade hidráulica	5 µS/cm ou 5 ppm
Comprimento máximo do cabo	100 m (blindado)

Dados técnicos

Queda de tensão (através do dispositivo)	9 - 26,4 VCC
Corrente do circuito	4 - 20 mA
Carga máxima	500 Ω
Linearidade	2% FSD
Isolamento	100 VCC (capacitivo)

Materiais

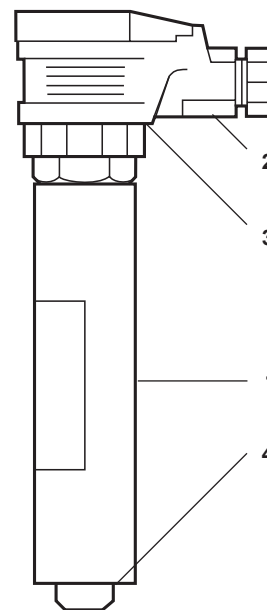

Não	Peça	Material
1	Corpo	Aço inoxidável austenítico série 300
2	Conector do cabo	Poliamida (preenchido com vidro)
3	Gaxeta do conector	Borracha de silicone
4	Anel O	Borracha de nitrilo

Dimensões (aproximadas) em mm

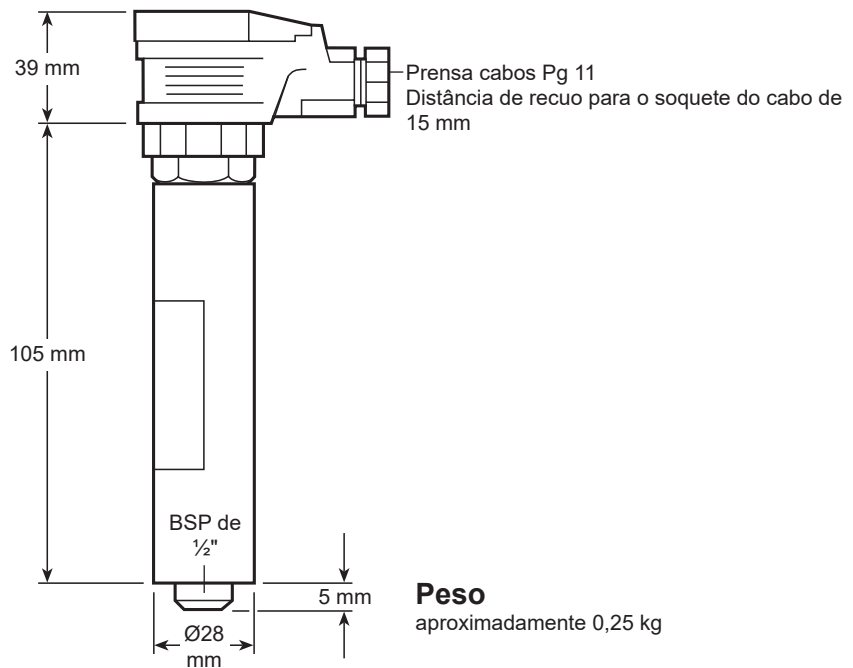

Informações sobre segurança, instalação e manutenção

Este documento não contém informações suficientes para instalar o produto com segurança. Consulte as instruções de instalação e manutenção fornecidas com cada unidade.

Nota de Instalação:

O PA420 é rosqueado na parte superior da sonda de capacitância e apertado com a mão. Um anel O é fornecido para promover a vedação. Um anel O também é fornecido com a sonda. Use somente um anel O.

Atenção: Não instale a sonda em áreas externas sem proteção climática adicional.

Nota de manutenção:

Nenhuma manutenção especial é necessária.

Os controles de nível de água da caldeira, contudo, exigem testes e inspeção periódicos, os quais são descritos em documentação separada.

Peças de reposição

Não há peças de reposição disponíveis para essa unidade.

Como especificar

Os pré-amplificadores devem ser do tipo PA420 da Spirax Sarco para uso com sondas de capacitância da Spirax Sarco. Os pré-amplificadores devem ter corpos de aço inoxidável austenítico e uma conexão rosqueada, com conector DIN 43650 e prensa cabos Pg 11.

Como solicitar

Exemplo: 1 pré-amplificador Spirax Sarco PA420.