

FIG. 36

Filtro Y

Aço Inoxidável

Descrição

O FIG. 36 é um filtro Y em aço inoxidável projetado para remover sujeira, borras de solda e outros detritos da tubulação. A coleta da sujeira e sua remoção são uma positiva segurança contra o custo de manutenção ou perdas na produção.

Certificação

Este produto está disponível com certificados EN 10204 2.1 e EN 10204 2.2 para corpo, tampa e tela. Também está disponível certificação EN 10204 3.1, mediante uma taxa adicional. Estes certificados serão fornecidos mediante solicitação do cliente.

Nota: Todas as solicitações de certificação e requisitos de inspeção deverão ser indicados no momento do envio da cotação.

Diâmetros e Conexões

1/2", 3/4", 1", 1 1/4", 1 1/2" e 2"

Flangeado ASME B16.5 150# e 300#

Elementos Opcionais

Elementos Filtrantes

Perfurações 0,8mm*, 1,2mm, 1,6mm, 2,0mm e 3,2mm

Mesh 40, 60, 80, 100, 200 e 325

(*) Perfuração padrão para todos os diâmetros

Conexões para válvula de dreno

O bujão pode ser usinado nos diâmetros abaixo para que uma válvula de dreno seja instalada mediante solicitação do cliente, a uma taxa adicional.

Diâmetro do filtro	Diâmetro do dreno
1/2"	1/4"
3/4" e 1"	1/2"
1 1/4" e 1 1/2"	1"
2"	1 1/4"

Limites de Pressão / Temperatura

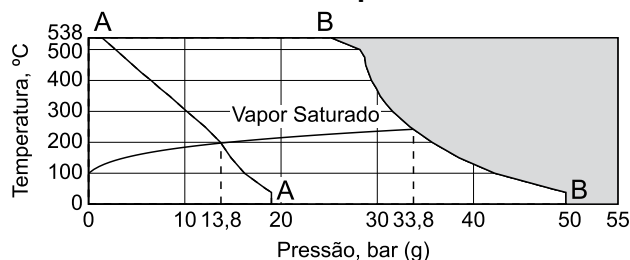

■ Não utilizar nesta região

A-A Flangeado ASME 150#

B-B Flangeado ASME 300#

Condições de projeto do corpo	150#	ASME B16.5 150#
	300#	ASME B16.5 300#
PMA Pressão máxima admissível @ 38°C	150#	19,0 bar g
	300#	49,6 bar g
TMA Temperatura máxima admissível	150#	538 °C @ 1,4 bar g
	300#	538 °C @ 25,2 bar g
Temperatura mínima admissível		-29°C
PMO Pressão máxima de operação	150#	19,0 bar g
	300#	49,6 bar g
TMO Temperatura máxima de operação	150#	538 °C @ 1,4 bar g
	300#	538 °C @ 25,2 bar g
Temperatura mínima de operação		-29°C
Pressão de teste hidrostático	150#	30 bar g
	300#	78 bar g

Nota: Para outras condições de operação consulte a Spirax Sarco.

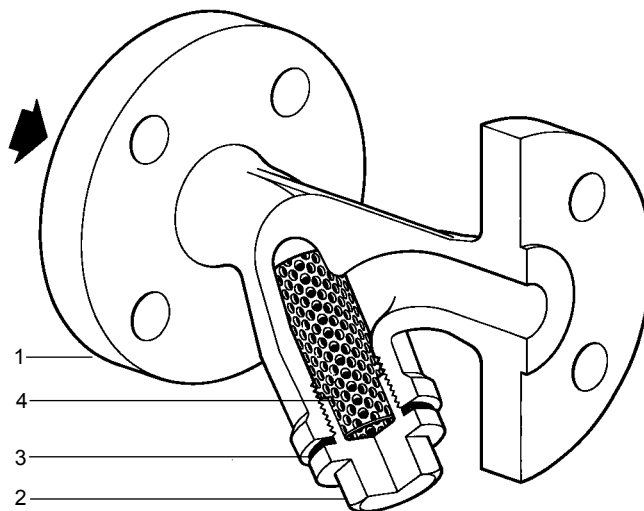

Materiais

No. Parte	Material	Especificação
1 Corpo	Aço Inoxidável	ASTM A 351 Gr. CF8M
2 Tampa	Aço Inoxidável	ASTM A 351 Gr. CF8M
3 Junta da tampa	Grafoil	
4 Tela	Aço Inoxidável	AISI 316
5 Bujão de limpeza*	Aço Inoxidável	AISI 316

(*) Opcional

Como solicitar

Sempre solicitar FIG. 36 informando o diâmetro, classe de pressão, perfuração da tela desejada, classe de flanges, e se há a necessidade de bujão para limpeza.

Exemplo: 1 Filtro Y Spirax Sarco, modelo FIG. 36, classe 150#, diâmetro nominal 1", conexões flangeadas 150#, tela 0,8mm com bujão de limpeza.

Dimensões / pesos (aproximados) em mm e kg

Ø	150#		300#		Peso
	A	A	B	C	
1/2"	124,0	130,0	70,0	90,0	1,6
3/4"	142,0	149,0	80,0	90,0	3,3
1"	154,0	162,0	98,0	140,0	4,3
1 1/4"	196,5	205,0	148,0	140,0	6,5
1 1/2"	196,0	203,0	148,0	200,0	7,8
2"	227,0	239,0	183,0	240,0	14,6

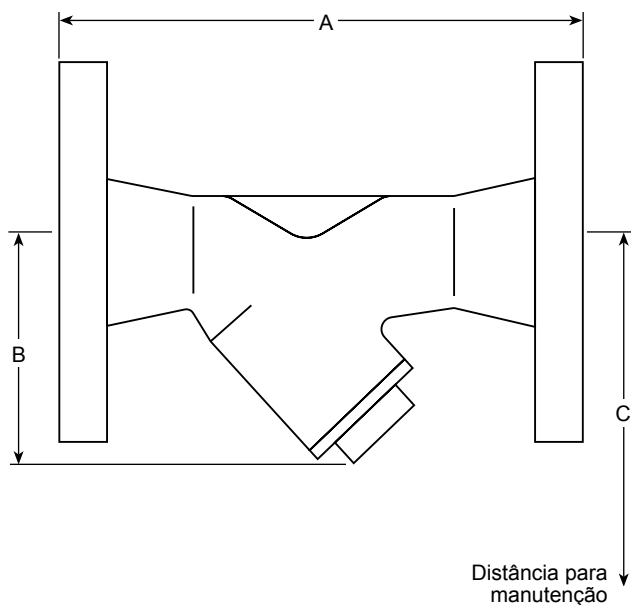
**Informações de segurança, Instalação e Manutenção**

Os filtros devem ser instalados preferencialmente com o bojo no plano vertical em linhas de líquidos, para melhor captação das impurezas no elemento filtrante. Em linhas de gás ou vapor, deve-se preferir a instalação com o bojo no plano horizontal, para reduzir os riscos de acúmulo de condensado no elemento, golpes de ariete ou erosão.

Para maiores detalhes veja o manual de instalação e manutenção (IM-G60-01) fornecido com o produto.

Peças de reposição

As peças de reposição disponíveis estão marcadas em linhas sólidas na figura abaixo.

Peças de reposição disponíveis

Conjunto tela + junta	3 e 4
(indicar perfuração ou mesh e diâmetro do filtro)	

Como solicitar

Sempre solicitar peças de reposição usando a descrição fornecida na coluna da tabela de peças de reposição e informar tamanho e tipo do filtro, e a perfuração da tela selecionada.

Exemplo: 1 conjunto tela + junta de perfurações 0,8mm para o filtro Y Spirax Sarco modelo FIG. 36 1".

Nota: No momento da reposição, aplique pasta de Teflon® na rosca da tampa e certifique-se de que não haja da mesma com a junta ou as faces em contato com a junta.

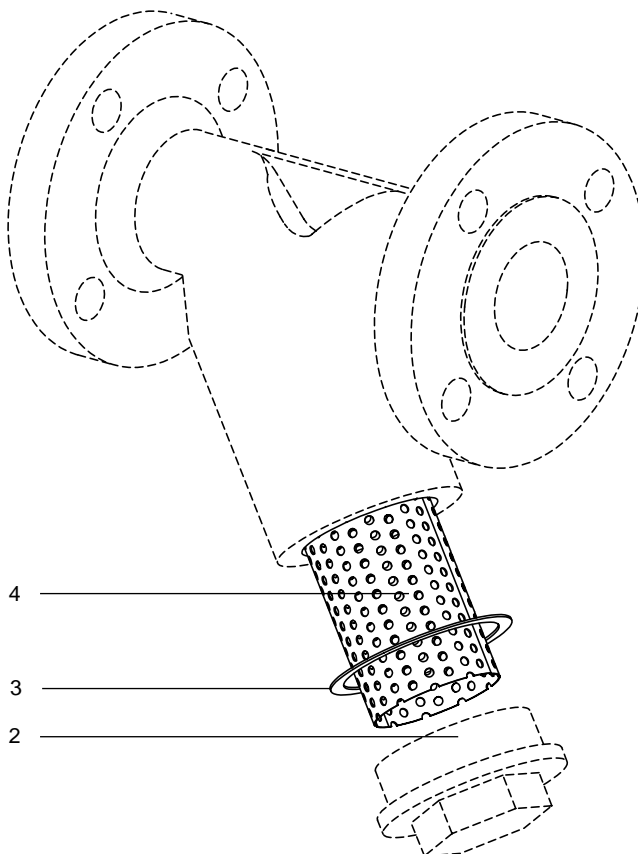
**Torques de aperto recomendados**

Item	Diâmetro	N m
2	1/2"	50 ± 10
	3/4"	60 ± 10
	1"	210 ± 20
	1 1/4" e 1 1/2"	220 ± 20
	2"	220 ± 20