

Pivotrol

Bomba Mecânica para Retorno de Condensado

Descrição

A Pivotrol® da Spirax Sarco é uma bomba mecânica de deslocamento positivo para condensado operada por vapor, ar comprimido e outros gases. É geralmente utilizada para elevar líquidos a níveis superiores ou de maior pressão. Devido ao seu princípio de funcionamento, esta bomba pode trabalhar a altas temperaturas, inclusive à temperaturas próximas à de saturação.

Tecnologia PowerPivot®

A tecnologia da Spirax Sarco PowerPivot aumenta a vida útil da bomba de condensado, minimizando o desgaste da bomba. Esta tecnologia reduz as superfícies de fricção e desgaste, substituindo as superfícies do mancal por pivôs. Além disso, os pivôs são construídos em material extremamente duro, aumentando mais ainda a vida útil do equipamento. Esta tecnologia utiliza um amortecedor hidráulico para reduzir o choque e o impacto causados pela ação rápida e agressiva do mecanismo.

Certificação

Este produto está disponível com certificados EN 10204 2.1 e EN 10204 2.2 para corpo e tampa. Também está disponível certificação EN 10204 3.1, mediante uma taxa adicional. Estes certificados serão fornecidos mediante solicitação do cliente.

Nota: Todas as solicitações de certificação e requisitos de inspeção deverão ser indicados no momento da cotação.

Diâmetros e Conexões

2" x 2" e 3" x 2"

Roscados conforme ASME B1.20.1 NPT

Características Operacionais

Descarga da Bomba por ciclo	25 l
Taxa de descarga média	5,7 l/seg
Consumo médio de vapor	3 kg para cada 1000 kg de líquido bombeado
Consumo médio de ar comprimido	0,8 kg para cada 1000 kg de líquido bombeado

Limites de Operação

PMA	Pressão máxima admissível @ 204°C	13,8 bar g
TMA	Temperatura máxima admissível	204°C @ 13,8 barg
	Temperatura mínima admissível	0°C
PMO	Pressão máxima de operação @ 204°C	13,8 bar g
TMO	Temperatura máxima de operação	204°C @ 13,8 bar g
	Pressão diferencial mínima para acionamento	0,5 bar g
	Gravidade específica do líquido a ser bombeado	0,9 a 1,0

Nota: Para outras condições de operação consulte a Spirax Sarco.

Altura para Enchimento (a partir da tampa da bomba)

Valor Nominal	305 mm
Valor Máximo	1219 mm
Valor Mínimo	2" x 2" - 76 mm
	3" x 2" - 25 mm

Nota: Para outras condições de operação consulte a Spirax Sarco.

Como solicitar

Sempre solicitar a bomba de condensado Pivotrol® informando as condições de processo tais como vazão de condensado, temperatura do condensado, fluido de alimentação e sua pressão, contra-pressão da bomba e altura de enchimento disponível.

Exemplo: 1 bomba de condensado Pivotrol® para 800 kg/h de vazão, à 90°C, operando com vapor saturado a 4 bar g, com contra-pressão de 1,0 bar g e altura de alimentação de 300 mm.

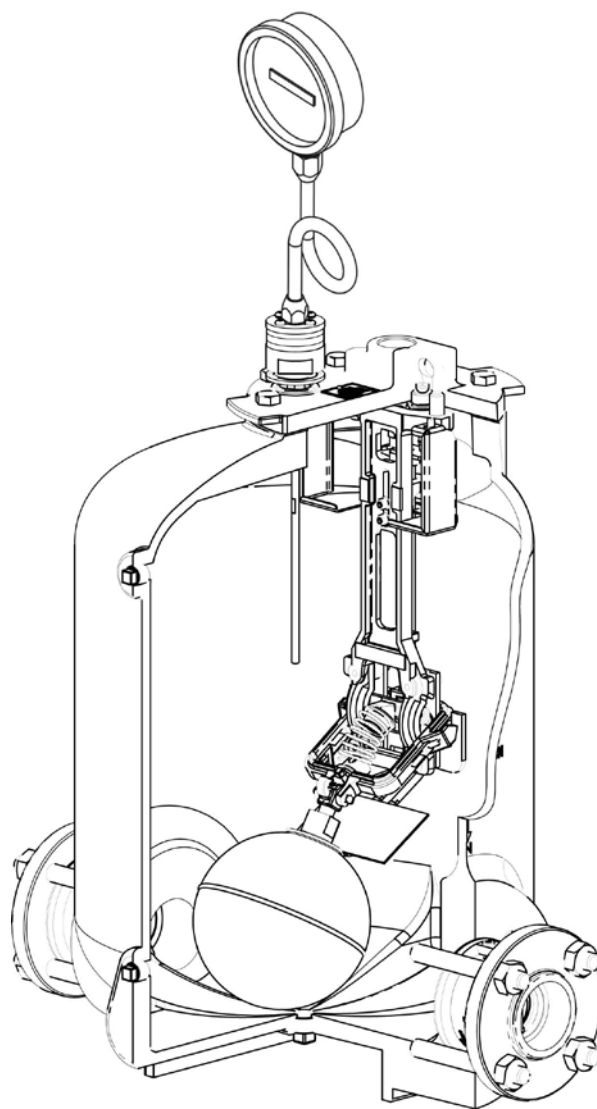

Materiais

No. Parte	Material
1 Corpo	Ferro fundido nodular
2 Tampa	Ferro fundido nodular
3 Junta da tampa	Grafite reforçado
4 Conjunto da válvula de entrada de vapor	Aço Inoxidável
5 Junta da válvula de entrada de vapor	Aço Inoxidável
6 Conjunto da válvula de exaustão	Aço Inoxidável
7 Junta da válvula de exaustão	Aço Inoxidável
8 Defletor	Aço Inoxidável
9 S/C do tirante	Aço Inoxidável
10 Suporte do mecanismo	Aço Inoxidável
11 S/C de buchas	Aço Inoxidável
Buchas	Carbeto
12 S/C de terminais	Carbeto
13 Mola	Inconel
14 S/C da alavanca da bóia	Aço Inoxidável
15 Pivô da bóia	Aço Inoxidável
16 Pino	Aço Inoxidável
17 Amortecedor hidráulico	Aço Inoxidável
18 Bóia	Aço Inoxidável
19 Parafusos	Aço Inoxidável
20 Plug	Aço forjado
21 Válvula de retenção	Aço Inoxidável
22 Contador de ciclos	Diversos

Dimensões / pesos (aproximados) em mm e kg

Ø	A	B	C	D	E	Peso
2" x 2"	700	980	652	129	113	118
3" x 2"						122

